

4 SZENZOROS TOLATÓRADAR

Használati útmutató

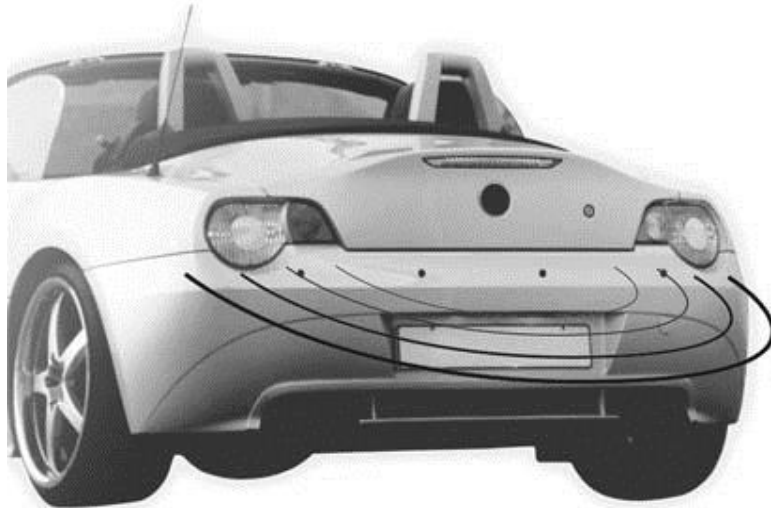

PROFI TOLATÓRADAR NÉGY ULTRAHANGOS TÁVOLSÁG ÉRZÉKELŐKEL



**KORSZERŰ JELZŐKÉSZÜLÉK
A BIZTONSÁGOS TOLATÁS ÉRDEKÉBEN!**

Köszönjük, hogy az általunk forgalmazott tolatóradart vásárolt!

A készülék fő egységei:

- * LED kijelző
- * 4 x ultrahangos érzékelő

- * Központi egység
- * Vezeték

Műszaki adatok:

Tápfeszültség:	DC12 V
Működési feszültség:	9,0-18,0 V (egyenáram)
Áramfelvétel:	20-200mA
Érzékelési távolság:	0,3-1,8m
Ultrahangos frekvencia:	40KHz
Központi egység működési hőmérséklete:	-30°C és +80°C között

A készülék négy ultrahangos érzékelőből, központi egységből és LED kijelzőből áll. A hátsó lökhárítóra szerelt érzékelők segítségével a készülék megméri az autó és a hátsó akadály közti távolságot. A távolságot a négyszínű sáv mutatja a kijelzőn ill. a háromfokozatú hangjelzés. A vezető így fel tudja becsülni a távolságot és el tudja kerülni a tolatásból származó balesetet.

Fő jellemzők:

- Digitális LED kijelző, m és cm leolvasóval
- 4 ultrahangos érzékelő
- BÍ - BÍ figyelmeztető hang
- stabil rögzíthetőség
- bal és jobb oldali akadály megkülönböztetése
- négyszínű távolságjelző

Szükséges szerszámok:



A LED kijelző felszerelése

A LED kijelző felszerelésére egyenletes felületet keresen, használja az öntapadót a LED kijelző rögzítése érdekében.,

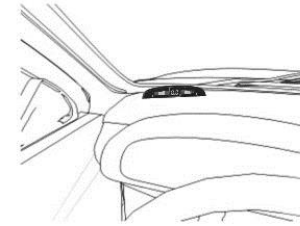

A központi egység felszerelése

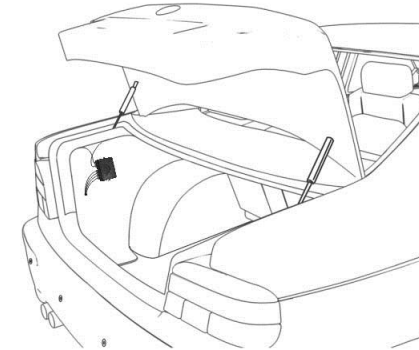

Az érzékelők felszerelése

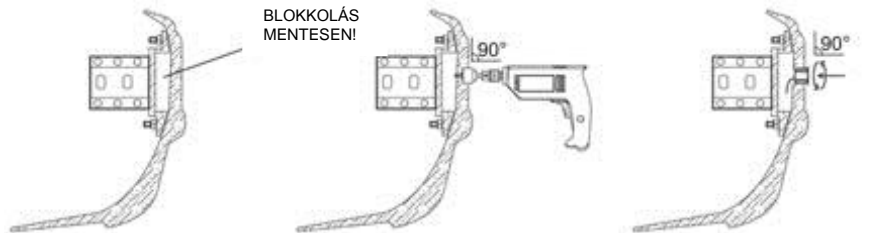
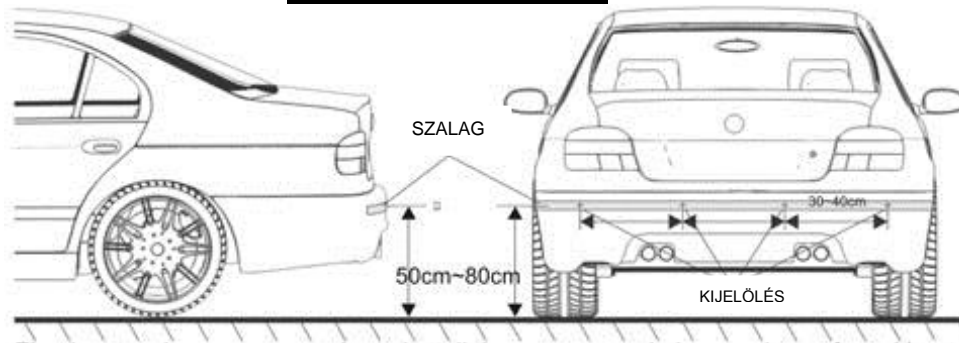

Győződjön meg arról, hogy semmi ne blokkolja a lökhárító mögött az érzékelők felszerelés helyét!

A fúrás a lökhárító felületén függőleges helyzetben történik.

Az érzékelők felszerelése résmentesen történjen!

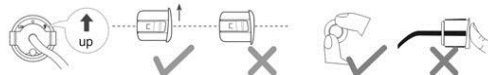

FIGYELEM! Az érzékelők függőleges szerelésakor az UP jelzés felül maradjon!

A központi egységet tiszta, víz, pára és hő mentes helyre szerelje az ábra szerint!

A készülék üzembe helyezése és tesztelése FIGYELEM!

Soha ne álljon a járó motorral beindított gépjármű mögé, baleset elkerülése érdekében!

1. Kézfék behúzva!
2. Gyújtáskapcsoló bekapcsolva!
3. Sebességváltó hátrameneti helyzetben!
4. Helyezzen a jármű mögé egy méter távolságra egy fadarabot: 60 x 30 x 1cm
5. Közelítsen a fadarabbal a jármű felé és figyeljük meg a készülék megfelelő működését.

A készülék üzembe helyezése és tesztelése

2. rész

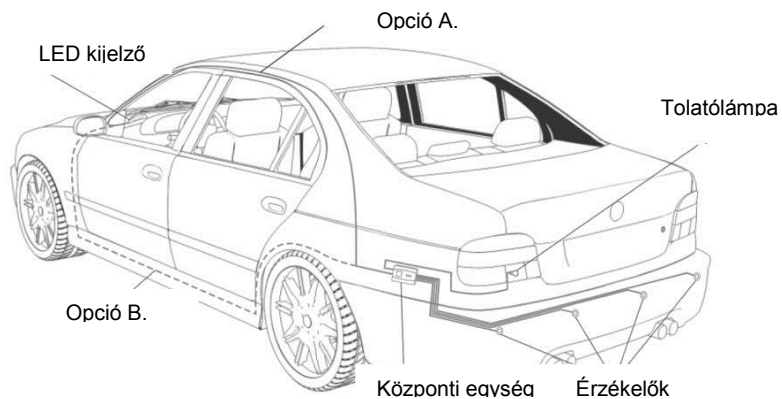

FIGYELEM!

A rendszer felszerelése előtt, sérülés elkerülése érdekében, hagyjon kellő időt, hogy a gépkocsi kipufogó rendszere kellően lehűlhessen!
A fenti ábra kellően illusztrálja az egyes egységek elhelyezését.

Kijelzések

Típus	Készültség	Távolság / cm	Hangjelzés	Digitális kijelző	LED színjelzés
LED kijelzővel	biztonságos üzemmód	130-180 cm	Bi...Bi...	1,3-1,8	zöld
	riasztás üzemmód	60-130 cm	Bi.Bi.	0,6-1,3	sárga
	veszélyhelyzet	0 - 60 cm	Biiii	0,3-0,5	piros

Bekötési diagram

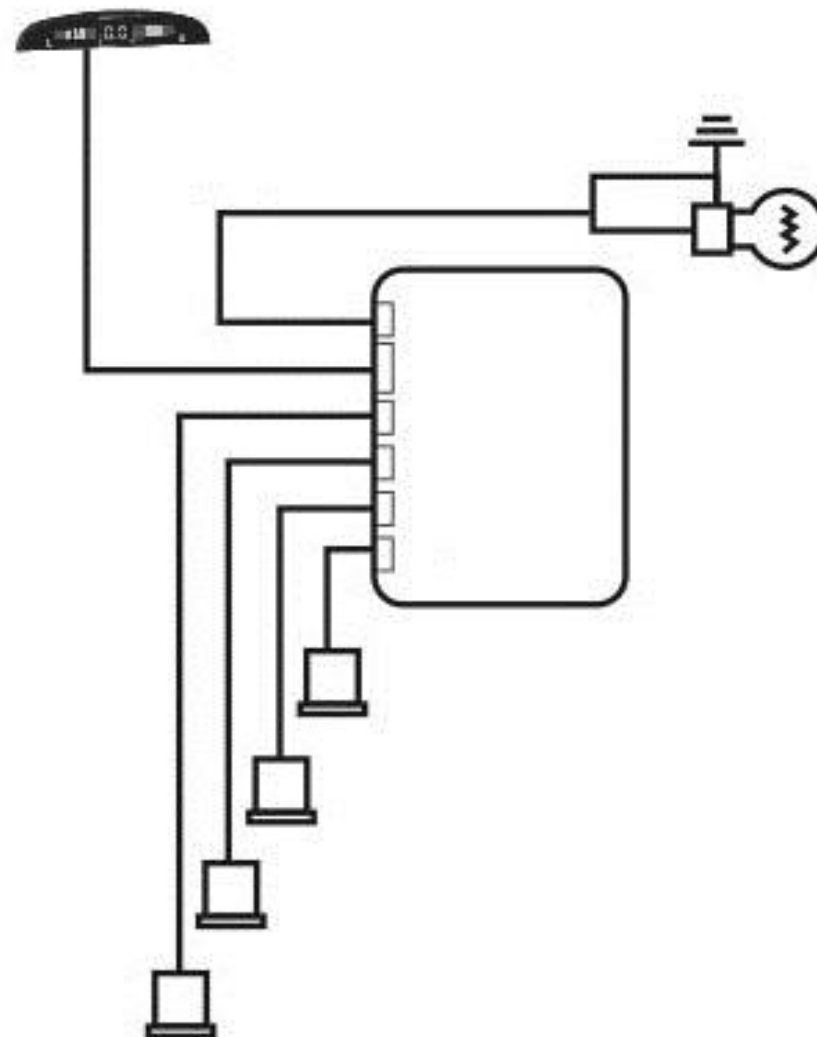

Az érzékelők hatékonyságát csökkentő tényezők

Az érzékelők nem fejthetik ki az elvárt hatást, ha ultrahangot nem visszaverő tárgyat érzékelnek, pl. kerék, gumi, sűrű esőzés, gödrös, hullámos út, lejtős út, bokor, stb. Lényeges szempont továbbá, hogy az egyes tárgyak és formák eltérő ultrahang visszaverődés távolságot képviselnek, pl. távolság egy faltól maximum 1,8m, az emberi test érzékelése maximum 1,0m, 40cm ø hasáb érzékelése maximum 1,2m, stb. stb.

A tárgytól lévő távolságot befolyásolhatja a felszerelt érzékelő szöge, a tárgy formája, és az ultrahang visszaverődési viszonyok is.

További példák az alábbi ábrák szerint:

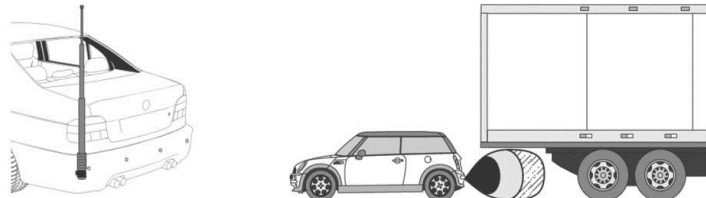

Nagyteljesítményű rádiós antenna - Egy másik jármű lökhárítója túl magasan van.

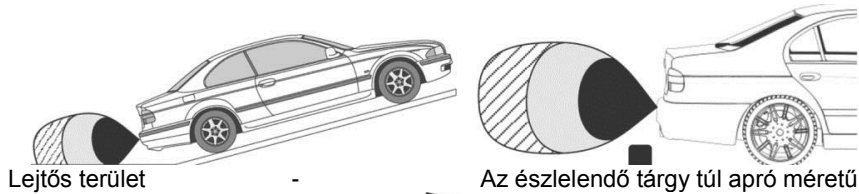

Lejtős terület

Az észlelendő tárgy túl apró méretű

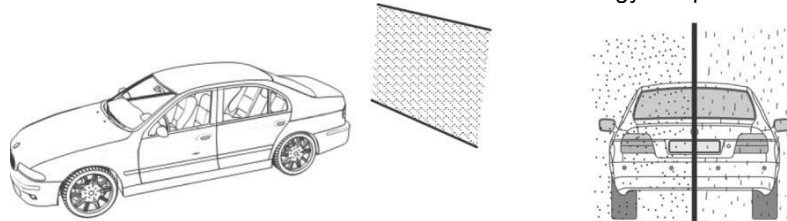

Kerítés a jármű mögött

Esős időjárás



Lejtő

Apró kerek tárgy

Hullámot elnyelő tárgy

Hibakeresés

Hangjelzés hiánya:

1. A vezeték csatlakoztatása a központi egységhez megfelelően történt-e?
2. A központi egységen +12V elérhető-e a gépjármű tolatás helyzetében?
3. Meggyőződött-e a megfelelő földelésről?
4. Bekötésre került-e a megfelelő tolatásjelző vezeték?
5. A kijelzőnél adott-e +12V földelés?

Fals kijelző vagy hangjelzés:

Valamelyik érzékelő túl alacsonyra került felhelyezésre vagy a földet látja? Ha figyelmeztető BIP hangot hall és a kijelző a távolságot is mutatja, de nincs semmi az érzékelő előtt, lehet, hogy az érzékelő a földet érzékeli vagy az autó valamilyen más részét.. Ellenőrizze az érzékelő dőlésszögét.

Az érzékelők semmilyen akadályt nem érzékelnek:

1. A kipufogó rendszerből füst árad?
2. Az érzékelők a megfelelő foglalatba kerültek elhelyezésre?

Ha a felsorolt problémákat nem tudja megoldani, ki kell cserélni az egész készüléket!

A gyártó és a forgalmazó a készülék használatából származó esetleges balesetért illetve káreseményért semmilyen felelősséget nem vállal, a gépjármű vezetője a jármű tolatásakor teljes felelősséggel tartozik!